

Technisches Datenblatt

Produktmerkmale



Gasherd mit statischem Gasbackofen 2x GN 2/1 - 8x Brenner

Modell	SAP -Code	00000324
CF8-916G	Eine Gruppe von Artikeln - Web	Herde



- Gerätetyp: Gasgerät
- Energieverbrauch der Zone 1 [KW]: 10
- Energieverbrauch der Zone 2 [KW]: 10
- Energieverbrauch der Zone 3 [KW]: 7
- Energieverbrauch der Zone 4 [KW]: 7
- Energieverbrauch der Zone 5 [KW]: 7
- Energieverbrauch der Zone 6 [KW]: 7
- Zündung: Dauerflamme
- Art des internen Teils des Geräts 1 (z. B. Ofen): Gas
- Art des internen Teils des Geräts 2 (z. B. Ofen): statisch
- Schutz der Kontrollen: IPX5
- Material: AISI 304

SAP -Code	00000324	Energieverbrauch der Zone 4 [KW]	7
Netzbreite [MM]	1600	Energieverbrauch der Zone 5 [KW]	7
Nettentiefe [MM]	900	Energieverbrauch der Zone 6 [KW]	7
Nettohöhe [MM]	900	Energieverbrauch der Zone 7 [KW]	4
Nettogewicht / kg]	292.00	Energieverbrauch der Zone 8 [KW]	4
Gasleistungsaufnahme [KW]	73.000	Art des internen Teils des Geräts 1 (z. B. Ofen)	Gas
Art des Gas	Erdgas, Propan Butan	Art des internen Teils des Geräts 2 (z. B. Ofen)	statisch
Anzahl der Zonen	8	Breite des internen Teils [MM]	680
Energieverbrauch der Zone 1 [KW]	10	Tiefe des internen Teils [MM]	730
Energieverbrauch der Zone 2 [KW]	10	Höhe des inneren Teils [MM]	340
Energieverbrauch der Zone 3 [KW]	7		

Technisches Datenblatt

Technische Zeichnung



Gasherd mit statischem Gasbackofen 2x GN 2/1 - 8x Brenner

Modell	SAP -Code	00000324
CF8-916G	Eine Gruppe von Artikeln - Web	Herde

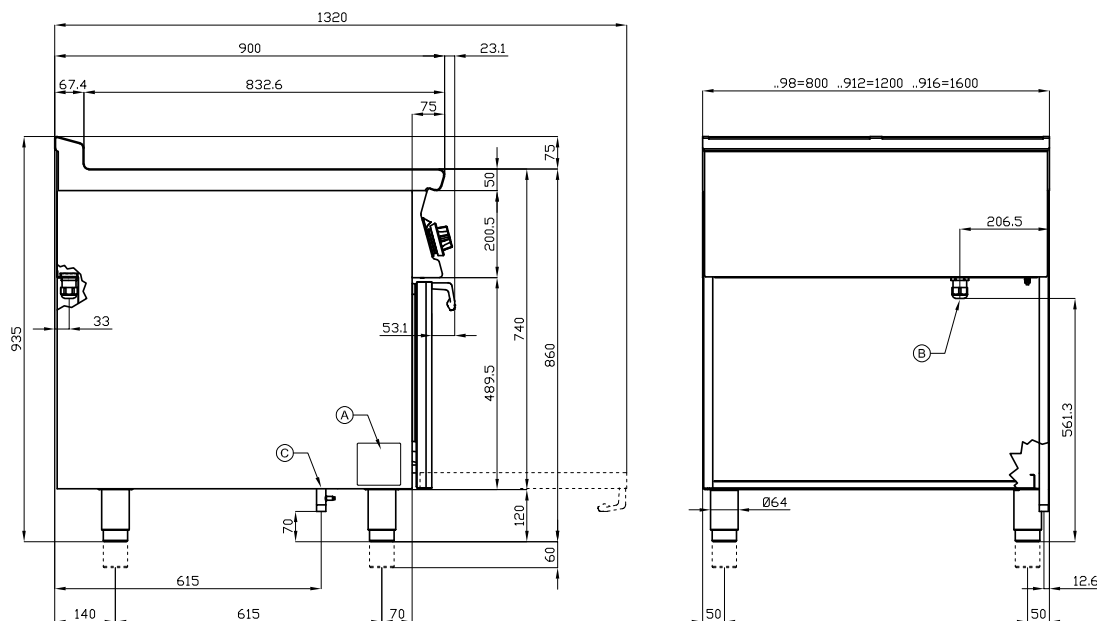

A	Data plate	C	Gas connection	ISO 7-1 3/4" M
---	------------	---	----------------	----------------



Gasherd mit statischem Gasbackofen 2x GN 2/1 - 8x Brenner

Modell	SAP -Code	00000324
CF8-916G	Eine Gruppe von Artikeln - Web	Herde

1

Das massive Design des Brenners

- hohe Leistung und Effizienz
- Messingbrenner abnehmbar
- ewige Flamme
- lange Lebensdauer
- zerlegbar
 - Energieeinsparung (perfekte Verbrennung)
 - Sparen Sie Zeit, um Mahlzeiten zuzubereiten
 - Einfache Wartung / Reinigung

2

Hygienische Präparate der oberen Platte

- Abwesenheit von scharfen Ecken und Kanten (potenzielle Orte, an denen Schmutz haftbar werden kann)
- glatte Übergänge
 - 4

3

Ein großer Ofen mit vier Positionen für Gitter mit statischen Backen

- statisches Backen
- hohe Kapazität und Variabilität
- Nationärin
 - Geeignet für Hefesgerichte und Desserts
 - langes Leben
 - Einfache Reinigung

4

Grad des Schutzes von Kontrollen IPX5

- Wartung -frei
- Wasserbeständigkeit
- lange Lebensdauer
 - Einsparungen bei Serviceinterventionen
 - Einfache Reinigung des Geräts

5

Nationrese

- Das Material setzt nicht ab
- Verschleißfestigkeit
- langes Leben
 - Einsparungen bei Serviceinterventionen
 - Einfache Reinigung des Geräts

6

Sicherheitselement - Thermoelement

- Sicherer Service für Mitarbeiter
- Es gibt keine unnötige Gasleckage
- lange Lebensdauer
 - Einsparungen bei Serviceinterventionen
 - Einfacher und schnellerer Service

7

Piezoelektrische Zündung

- Sofortige Flammenzündung
- Es gibt keine unnötige Gasleckage
- langes Leben
 - Einsparungen bei Serviceinterventionen
 - Einfacher und schnellerer Service

Technisches Datenblatt

technische Parameter



Gasherd mit statischem Gasbackofen 2x GN 2/1 - 8x Brenner

Modell	SAP -Code	00000324
CF8-916G	Eine Gruppe von Artikeln - Web	Herde

1. SAP -Code:

00000324

2. Netzbreite [MM]:

1600

3. Nettentiefe [MM]:

900

4. Nettohöhe [MM]:

900

5. Nettogewicht / kg]:

292.00

6. Bruttobreite [MM]:

1670

7. Grobtiefe [MM]:

1050

8. Bruttohöhe [MM]:

1120

9. Bruttogewicht [kg]:

318.00

10. Gerätetyp:

Gasgerät

11. Konstruktionstyp des Geräts:

mit Unterbau

12. Gasleistungsaufnahme [KW]:

73.000

13. Zündung:

Dauerflamme

14. Art des Gas:

Erdgas, Propan Butan

15. Schutz der Kontrollen:

IPX5

16. Die Außenfarbe des Geräts:

Edelstahl

17. Material:

AISI 304

18. Arbeitsplatztyp:

Eingepresst - komfortable Wartung und Reinigung

19. Arbeitsplatzmaterial:

AISI 304

20. Dicke der Arbeitsplatte [MM]:

2.00

21. Anzahl der Zonen:

8

22. Energieverbrauch der Zone 1 [KW]:

10

23. Energieverbrauch der Zone 2 [KW]:

10

24. Energieverbrauch der Zone 3 [KW]:

7

25. Energieverbrauch der Zone 4 [KW]:

7

26. Energieverbrauch der Zone 5 [KW]:

7

27. Energieverbrauch der Zone 6 [KW]:

7

28. Energieverbrauch der Zone 7 [KW]:

4

Technisches Datenblatt

technische Parameter



Gasherd mit statischem Gasbackofen 2x GN 2/1 - 8x Brenner

Modell	SAP -Code	00000324
CF8-916G	Eine Gruppe von Artikeln - Web	Herde

29. Energieverbrauch der Zone 8 [KW]:

4

30. Anzahl der Stromkontrollstadien:

6

31. Service -Zugänglichkeit:

von vorn durch Abnehmen des Frontpaneels und Entnahme der Behälter für Abfallflüssigkeiten

32. Sicherheits -Thermoelement:

Ja

33. Sicherheitsthermostat bis zu x ° C:

360

34. Verstellbare Füße:

Ja

35. Weitere Informationen:

Pozor: Toto zařízení není určeno pro přípravu všech typů pokrmů běžně připravovaných v troubě. Podrobné informace o použití zařízení a jeho omezeních naleznete v návodu k použití.

36. Anzahl der Brenner/heißen Teller:

8

37. Art der Gaskochzonen:

Messingbrenner

38. Brennertyp:

Messing, zerlegbar

39. Ofentyp:

Gas, statisch

40. Ofengröße:

GN 2/1

41. Ofenmaterial:

Edelstahl

42. Art des internen Teils des Geräts 1 (z. B. Ofen):

Gas

43. Art des internen Teils des Geräts 2 (z. B. Ofen):

statisch

44. Breite des internen Teils [MM]:

680

45. Tiefe des internen Teils [MM]:

730

46. Höhe des inneren Teils [MM]:

340

47. Dichtung:

Ja

48. Maximale Temperatur der inneren Kammer [° C]:

300

49. Mindesttemperatur der inneren Kammer [° C]:

150

50. Innere Zündung:

Piezoelektrisch

51. Anschluss an ein Kugelventil:

1/2